

Swifty

ⒹA **Brugsanvisning** – Rehab klapvogn Swifty

CE

Thomashilfen



1. Figurer

Swiftly



1



2



3



4



5



6



7



8



9



10



11

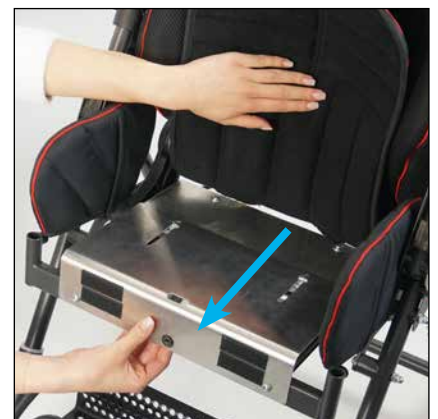

12



13



14



15



16



17



18



19



20



21



22



23

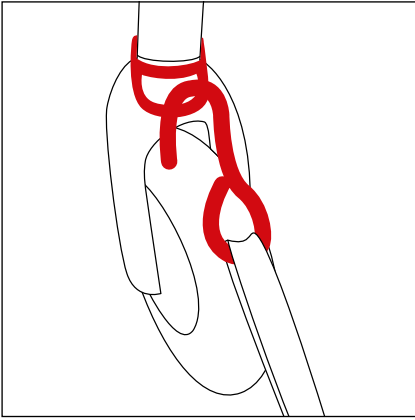

24

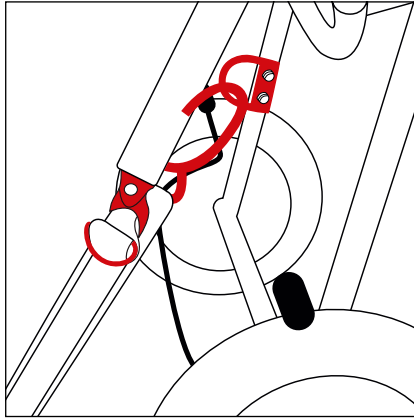

25

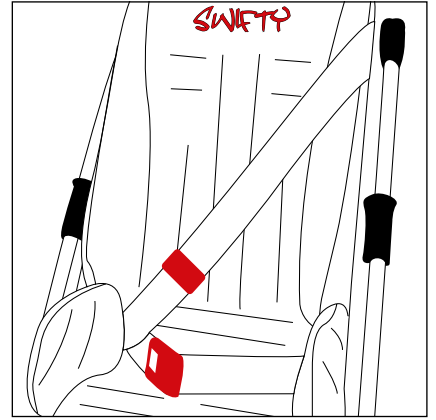

26

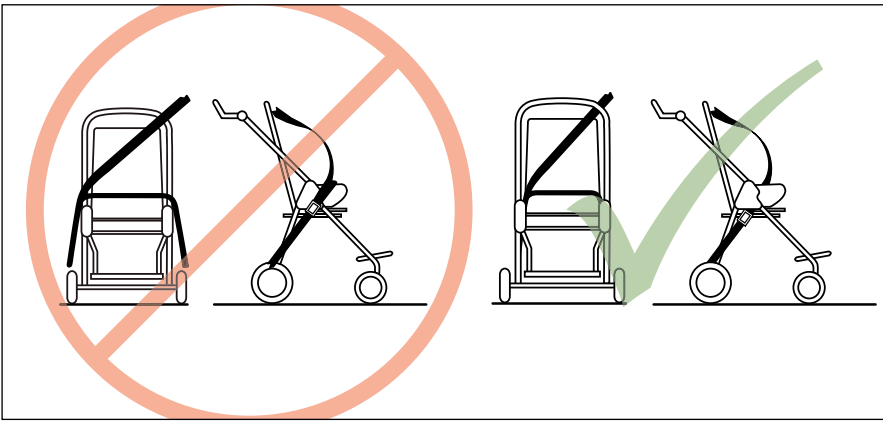

27

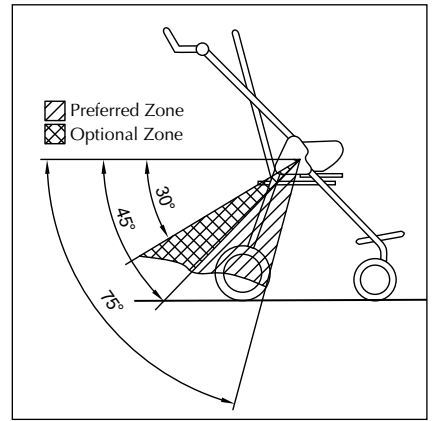

28



29



30



31



32



33



34



35



36



37



38



39



40



41

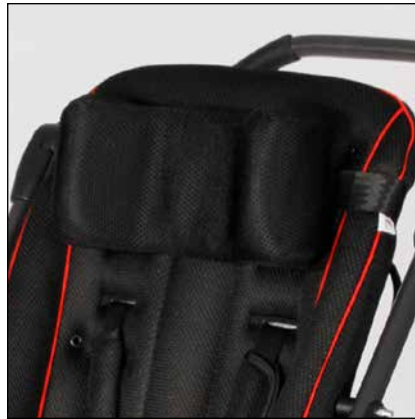

42



43



44



45



46



47



48



49



50



51



52



53



54

2. Forord / Producent

Kære,

Du har besluttet dig for vores produkt, og vi vil gerne dig for den tillid, du har vist os. For at sikre, at håndteringen af dit nye produkt er sikker, praktisk og bekvem for dig og brugeren, bedes du først læse denne brugsanvisning. Det vil hjælpe dig med at undgå skader og betjeningsfejl. Sørg for, at denne brugsanvisning følger med produktet og er tilgængelig for alle brugere.

Hvis du har spørgsmål, bedes du kontakte din forhandler eller kontakte os direkte.



Thomas Hilfen für Körperbehinderte GmbH & Co. Medico KG





Walkmühlenstraße 1
27432 Bremervörde / Tyskland
Telefon: +49 (0) 4761 8860
www.thomashilfen.de

Vi forbeholder os ret til at foretage tekniske ændringer. Dette kan føre til forskelle mellem dit produkt og repræsentationen i medierne.

Indholdsfortegnelse

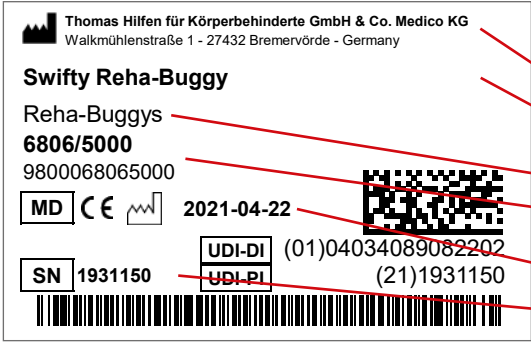
1. Figurer	2
2. Forord / Producent	8
3. Mærkning / modelidentifikation	9
4. Generel information / sikkerhedsinstruktioner	10
5. Tilsigtet brug.	11
5.1 Tilsigtet brug / anvendelsesområder.	11
5.2 Indikation / patientmålgruppe, tiltænkte brugere	11
5.3 Anvendelsesrisici og kontraindikationer.	11
6. Produktbeskrivelse	11
6.1 Leveringsomfang.	11
6.2 Grundlæggende udstyr.	11
6.3 Ibrugtagning	11
6.4 Uddannelse af brugere	12
7. Indstilling af muligheder / funktioner.	12
8. Tilbehør	14
9. Tekniske data	17
10. Materialespecifikationer	17
11. Rengøring, vedligeholdelse og reparation	18
11.1 Rengøring, pleje og desinfektion i hverdagen.	18
11.2 Vedligeholdelse og inspektion af specialforhandlere / vedligeholdelsesplan	18
11.3 Reservedele	19
11.4 Opbevaring.	19
11.5 Bortskaffelse	19
12. EU-overensstemmelseserklæring.	19
13. Garanti.	20
14. Brugbar levetid.	20
15. Levetid.	20
16. Genbrug	20
17. Forhandler	21

3. Mærkning / modelidentifikation

Klistermærke	Betydning
 <p>Thomas Hilfen für Körperbehinderte GmbH & Co. Medico KG Walkmühlenstraße 1 - 27432 Bremervörde - Germany</p> <p>Swifty Reha-Buggy</p> <p>Reha-Buggys 6806/5000 9800068065000</p> <p>MD CE 2021-04-22</p> <p>UDI-DI (01)04034089082202 UDI-PI (21)1931150</p> <p>SN 1931150</p>	<p>Stregkode-label</p> <p>Placering på produktet (fig. 1)</p> <ul style="list-style-type: none"> - Producent - Produktets navn - Produktgruppe - Varenummer kort / lang - =MD Medicinsk udstyr - Dato for fremstilling - Serienummer
 <p>Thomashilfen Walkmühlenstraße 1 27432 Bremervörde Germany</p> <hr/> <p>Swifty</p> <hr/> <p>max. Nutzergewicht / max. user weight: 35 kg / 77.2 lbs</p> <hr/> <p>CE </p>	<p>Typeplade</p> <p>Placering på produktet (fig. 2)</p> <ul style="list-style-type: none"> - Producent - Produktets navn - Maks. brugervægt - CE-mærke - Følg instruktionerne for brug
	<p>Sikringspunkter</p> <p>Placering på produktet (fig. 3)</p> <p>Mærkning af de 4 fastgørelsespunkter på produktet, som fastgørelsesstropperne til fastgørelse i kørestolstransportvognen (BTW) skal fastgøres til.</p>

4. Noter

4.1 Generel information

- Læs brugsanvisningen omhyggeligt, før du bruger apparatet første gang, eller få den læst op, hvis du har svært ved at læse den. Hvis brugsanvisningen mangler, kan du downloade den fra www.thomashilfen.de. Indholdet den digitale brugsanvisning kan forstørres.
- Tjek emballagen for transportskader, og at produktet er i perfekt stand.
- Ændringer af produktet er kun tilladt inden for rammerne af de tilsigtede justeringsmuligheder.
- Rengøring og daglig pleje kan udføres pårørende og plejepersonale. Vedligeholdelse og inspektion udføres af specialiserede forhandlere.
- Rengør produktets ramme, hvis det er nødvendigt.
- Tør altid produktet af, når det er vådt. Lad det aldrig være fugtigt efter brug.
- Alle produktets skruer skal opvarmes, før de fjernes, da de er sikret med en gevindsikring. Ved genmontering skal alle skruer sikres igen med gevindsikring.
- Al mærkning skal forblive på produktet og må ikke ændres.

4.2 Sikkerhedsinstruktioner

- Kontroller mindst hver 3. måned, om produktets indstillinger stadig passer til brugerens aktuelle kropsmål. Få om nødvendigt indstillingerne justeret af en specialforhandler/ortopædisk tekniker.
- Kontrollér regelmæssigt (ugentligt), at justeringsmulighederne på produktet fungerer.
- Når du justerer og folder produktet, skal du være opmærksom på risikoen for fastklemning i området omkring de bevægelige dele.
- Løft kun produktet ved hjælp af solidt svejsede eller boltede komponenter.
- Før hver brug skal du kontrollere, at alle møtrikker, bolte og skruer er spændt.
- Sørg for, at de to unbrakoskruer er til stede på Fodstøtten.
- Undgå at overbelaste produktet, og overhold den maksimale brugervægt eller den maksimale belastningskapacitet (se tekniske data).
- Efterlad aldrig brugeren uden opsyn med produktet.
- Produktet må kun af én bruger ad gangen. Ingen andre personer må befinde sig i eller på produktet.
- Alle brugere skal være fortrolige med produktets funktioner. Dette sikrer, at brugeren hurtigt kan frigøres fra produktet i en nødsituation.
- Lad ikke brugeren være uden opsyn, når han eller hun stiger ind og ud af produktet. Hvis der lægges for meget vægt på fodstøtten, er der risiko for at glide eller vælte.
- Fastgør altid brugeren med en sikkerhedssele (basisudstyr eller tilbehør) i produktet.
- Hæng ikke tunge tasker eller anden last på produktet, da det øger risikoen for, at det vælter. Brug Kurven (tilbehør) under sædeenheden.
- Kontrollér altid, at bremsen/parkeringsbremsen fungerer, før produktet tages i brug. Hvis bremsen ikke korrekt, må produktet ikke .
- Parkeringsbremsen skal være trukket, når brugeren sættes i og tages ud.
- Brug bremsefunktionen i tilfælde af stop eller længerevarende stilstand for at forhindre utilsigtet rulning.
- Våde hjul kan forringe bremseeffekten.
- Når du ikke bruger produktet, må du ikke lade bremsen være trukket. Hjulene kan ellers blive beskadiget af den konstant aktiverede bremse.
- Stærkt sollys og varme kan føre til høje overfladetemperaturer på produktet. Så er der risiko for skader ved kontakt. Brug ikke produktet igen, før det er kølet tilstrækkeligt . Beskyt generelt produktet mod direkte sollys.
- Reflekterende tøj gør dig og dit barn synlige for andre trafikanter, selv i mørke - udnyt det.
- Overhold de sikkerhedsstandarder, der gælder for dit køretøj, i køretøjets betjeningsvejledning for at sikre brugerens sikkerhed.
- Hvis der mod forventning skulle alvorlig hændelse med produktet, bedes du straks rapportere dette til vores virksomhed og den ansvarlige myndighed.

5. Tilsigtet brug

5.1 Tilsigtet brug / Anvendelsesområder

Swifty rehab buggy er medicinsk udstyr i klasse 1.

Produktet kan bruges i ganghastighed både indendørs og udendørs. Rehabiliteringsvognen bruges til at sikre mobilitet under almindelig transport. Enkle tilpasningsmuligheder sikrer stabil og sikker transport over korte afstande. Produktet tilbyder også en bred vifte af tilbehør til tilpasning.

Rehabvognen er godkendt til transport af børn i motorkøretøjer/handicapvogne (BTW) i overensstemmelse med ISO 7176-19 og ANSI/RESNA WC/Vol. 1 - Section 19.

Enhver anden brug eller brug ud over dette betragtes som ukorrekt brug.

5.2 Indikation / patientmålgruppe, tilsigtet bruger

Produktet er velegnet til transport af børn med betydelige til svære bevægelseshandicap og funktionskader på underekstremiteterne. Rehabiliteringsvognen bruges også til børn med strukturelle og/eller funktionelle begrænsninger i hoved- og bagagerumsområdet.

5.3 Anvendelsesrisici og kontraindikationer

Hvis det bruges korrekt, kan risici udelukkes under brug. Der er ingen kendte kontraindikationer.

6. Produktbeskrivelse

6.1 Leveringens omfang

Dit produkt leveres formonteret i den grundlæggende konfiguration. Eventuelt bestilt tilbehør følger med produktet og skal monteres efterfølgende. Brugsanvisningen er vedlagt produktet.

Den medfølgende unbrakonøgle er nødvendig for at justere og låse fodstøtten.

6.2 Grundlæggende udstyr

Sammenklappeligt chassis med integreret sædeenhed; sæde- og ryglæns polstring; sidestyringspolstring; 5-punktssæde; flammehæmmende betrækstof; åndbar polstring; hoftevinkeljusterbart ryglæn; trinløs justering af sædedybde; drejelige forhjul med hjullås; punkteringssikre EVA-dæk; højdejusterbar og sammenklappelig fodstøtte; fodparkeringsbremse; højdejusterbart skubbehåndtag; crash-øjer; beslag til vejrtag

6.3 Ibrugtagning

- Fjern forsigtigt transportlåsen og emballagen.
- Sørg for, emballagemateriale og smådele ikke kan komme i hænderne på børn, så de ikke sluger dem eller risikerer at blive kvalt.
- Produktet leveres sammenfoldet. Vær opmærksom på instruktionerne om foldning under overskriften Justeringsmuligheder.

6.4 Uddannelse af brugere

Brugeren instrueres i brugen af dette hjælpemiddel af autoriseret fagpersonale ved hjælp af denne brugsanvisning.

7. Indstillingsmuligheder / Performance-funktioner

Indstillingerne/justeringerne skal altid foretages af uddannede eller instruerede specialister (f.eks. medicalkonsulenter fra medicinske specialforretninger).

7.1 Folder

Bemærk: Sørg for, at genoptræningsvognen ikke falder til jorden under sammenklapningen for at undgå at bøje rammen og beskadige den. Sørg for, at plastikproppen på foldemekanismen er i den rigtige position (den øverste ende af proppen peger bag på genoptræningsvognen). (Fig. 4)

OBS: Rehab-buggy / rehab-buggy må ikke klappes sammen med vejrtag monteret.

7.2 Fold dig ud

Tag fat i vognen øverst og på siden af skubbehåndtaget, og træk opad med en fejende bevægelse (låseskyderne går hørbart i indgreb). Slip spændegrebet på ryglænet, og indstil den ønskede vinkel på ryglænet (fig. 5). Indstil det højdejusterbare skubbehåndtag til den ønskede position ved at trykke på trykknapperne på siden. (Fig. 6)

7.3 Foldning (mindste mål)

Slip spændegrebet på ryglænet, og skub ryglænsbøjlen opad i skinnen. Træk låseskyderne på skubbehåndtaget (højre og venstre) op (fig. 4), og hold fast i sikkerhedsbøjlen, der er monteret til højre. Skub skubbehåndtaget fremad med overkroppen, og fold vognen fremad. (Fig. 7) For at klappe vognen helt sammen skal du tage fat i bagagebæreren og skubbe den op i skinnen igen. (Fig. 8) Stram derefter spændegrebet på ryglænet igen. (Fig. 5) Fold skubbehåndtaget ned på ryglænet.

Rehabiliteringsvognen kan nu fastholdes og transporteres sikkert ved hjælp af rørene på stellet.

7.4 Funktion af parkeringsbremse

For at låse bremsen skal du placere din fod på bremsegrebet og trykke det ned. For at løsne bremsen skal du placere foden under bremsebeslaget og skubbe det opad. (Fig. 9)

7.5 Låsefunktion af forhjulene

Låsning: Ret forhjulet lige ind, og lad låsen klikke på plads (hørbart klik).

Frigør den: Træk låseknappen ud, og fastgør den ved at dreje den 90°. (Fig. 10)

7.6 Justering af ryglæn

Slip spændegrebet på ryggen, indstil den ønskede Hoftevinkel ved at flytte rygstangen på rygskinnen, og spænd grebet igen. (Fig. 5)

7.7 Sædedybde

Løsn de to stjernegrebsmøtrikker under sædet, og træk sædepladen ud mod fronten. Sædehynden behøver ikke at blive fjernet for at justere. Når du har indstillet den passende Sædedybde, skal du stramme stjernegrebsmøtrikkerne igen. (Fig. 11)

Tip: For at gøre det lettere at justere sædedybden skal du tage fat i sædets forkant med den ene hånd og holde i den nederste ende af ryggen (midten) med den anden. (Fig. 12)

7.8 Underlårs-længde

Løsn unbrakoskruerne (3 mm) bagest til højre og venstre på fodstøttens rørføringer. Flyt fodstøtten til den ønskede position på stelrøret, og spænd skruerne igen. (Fig. 13)

7.9 Fodstøtte

Fodstøtten kan foldes op for at gøre det lettere for barnet at komme op i vognen. (Fig. 14)

7.10 Polstring af sæde og ryg

Sæde- og rygpolstringen består af én del. Den trækkes over ryglænet, så det røde logo vender fremad, og den nederste del af hynden ligger på sædet. Bagsiden af betrækket er delt i to dele og lukkes med en velcrolukning. Sæt de to halvdele af pudens bagside ind under ryglænsstangen på genoptræningsvognen. (Fig. 15) Træk puden på plads, og luk velcrolukningen. (Fig. 16) Luk til sidst velcrolukningen i den nederste ende af ryggen. (Fig. 17)

7.11 Styringspude på siden af sædet

Styrepudderne på sædets side dækker sædets sidepaneler og beskytter brugeren. (Fig. 18)

7.12 5-punkts sele

5-punktsselen er en enkel positioneringshjælp til overkroppen, især i skulder- og bækkenområdet. (Fig. 19) Skulder- og hofteselen er til rygpladen bagpå. Her kan selelængden også justeres. Selelængden kan også justeres foran, når barnet/brugeren sidder i rehab-vognen. Det gør du ved at trække i D-ringene foran for at forkorte selen.

7.12.1 Åben bæltelukning

For at løsne 5-punktsselen skal du trykke på den røde trykknop, åbne kliklåsen og løsne selen.

7.12.2 Justering af skulderremmens højde i polstringen

Åbn velcrolukningen på rygpolstringen bagpå. Åbn de øverste hængslede spænder, og træk stropperne ud forfra. Skær rygpolstringen op i den ønskede højde ved den syede søm. Før stropperne gennem de opståede slidser, og sæt dem de hængslede spænder. Luk igen. (Fig. 20 + 21)

7.12.3 Fjern 5-punkts selen

Løsn velcrolukningen på rygpolstringen bagpå, og løsn foldespænderne. Løsn den riflede skrue på skridtstoppen foran. Træk nu 5-punktsselen ud foran. (Fig. 22)

7.13 Holder til vejrtag

Rehab-vognen er som standard udstyret med holdere til vejrtag. (Fig. 24) Vejrtaget fås som tilbehør.

7.14 Transport

Rehabiliteringsvognen kan sammen til transport og opbevares i bagagerummet på et køretøj. Følg vejledningen til sammenfoldning af rehab-buggyen.

7.15 Brug som sæde i et motorkøretøj

Genoptræningsvognen har bestået kollisionstesten i overensstemmelse med den internationale standard ISO 7176-19 og ANSI/RESNA WC/Vol. 1 - Section 19 og kan bruges som sæde i et motorkøretøj.

Thomas Hilfen für Körperbehinderte GmbH & Co. Medico KG anbefaler dog på det kraftigste, at børn, der vejer mindre end 22 kg, transporteres i en barnefastholdelsesordenning (undertiden også kaldet et barnesæde, en barnefastholdelsesordenning, en autostol eller tvetydigt som en) i overensstemmelse med UNECE-regulativ 44 / 04 / R129 / 03 for at sikre den bedst mulige beskyttelse af barnet.

Hvis overførsel til en barnefastholdelsesordenning ikke er mulig på grund af passagerens behov, z. Hvis beboeren f.eks. har brug for konstant støtte, er utilpas eller ængstelig eller er afhængig af det medicinske udstyr, skal beslutningen om at transportere beboeren i kørestolen eller barnevognen træffes som led i en individuel risikovurderingsproces. Denne risikovurderingsproces bør involvere en terapeut/kompetent risikovurderer, som er i stand til at understøtte årsagerne til ikke at bruge en barnefastholdelsesordenning.

Vigtigt: Hvis rehab-vognen skal bruges som sæde i et motoriseret køretøj, skal følgende instruktioner følges.

Rehabiliteringsvognen er designet til at blive transporteret fremadvendt. Når det er skal brugeren overføres til et af køretøjets sæder, og det installerede selesystem skal kun chassis-/passagersele-systemer, der overholder ISO 10542- standarden til at fastgøre rehabiliteringsvognen til køretøjets gulv.

De 4 fastgørelsespunkter på genoptræningsvognen er mærket med følgende symbol:



7.15.1 Klargøring af genoptræningsvognen til transport:

1. Fjern følgende dele (hvis de er monteret): Abduktionsblok, Terapibord, vejrhimmel, solskærm, Håndbøjle, iltflaske og indholdet i Kurven.
2. Placer rehabiliteringsvognen korrekt i køretøjet over de monterede skinner i fremadgående retning. Træk parkeringsbremsen.
3. Sørg for, at ryglænets vinkeljustering er fast.

7.15.2 Fastgørelse af rehabiliteringsvognen i et motoriseret køretøj:

1. Rehab-buggyen skal spændes forsvarligt fast i bilen med et 4-punkts selesystem (i overensstemmelse med ISO 10542-2, SAE 2249 eller DIN 75078/2). (Producenter af disse selesystemer er f.eks. Unwin Safety Systems og Q'Straint).
2. Føreren og/eller assistenten skal være fortrolig med brugen af disse selesystemer/fastholdelsesanordninger.
3. De to forreste stropper (karabinhager) skal fastgøres til venstre og højre i stålringene over forhjulsgaflen. (Fig. 24)
4. De to bageste stropper (karabinhager) skal fastgøres til de to sikkerhedsøjer på den bageste ramme. (Fig. 25)

7.15.3 Rückhaltesystem anlegen:

1. Kollisionstesten blev udført med H-sele. Denne H-sele skal bruges under selen i fastholdelsessystemet.
2. Brugeren skal spændes fast et godkendt fastholdelsessystem. Thomashilfen anbefaler at bruge en automatisk sele eller et 3-punktsfastholdelsessystem, hvor hofteselen og skulderselen kan adskilles fra hinanden. Dette er nødvendigt for at kunne føre fastholdelsessystemet korrekt gennem rammen på genoptræningsvognen. (Producent f.eks.: Unwin Safety Systems og AMF-Bruns)
3. Føreren og/eller assistenten skal være fortrolig med brugen af disse selesystemer/fastholdelsesanordninger.
4. Brugersens hoftesele skal føres fladt mod bækkenet uden at komme i kontakt med brugersens mave. Hofteseleføringen skal løbe til højre og venstre mellem sidestylingen og brugeren. (Fig. 26)
5. Hofteselen må ikke holdes væk fra brugeren af dele af rehabiliteringsvognen (sidedele, hjul). (Fig. 27)
Bemærk: Båndet må ikke være snoet.
6. Vinkelen på hofteselen skal mellem 30° og 75°. (Fig. 28)
7. Hofteselen skal justeres, så den sidder så tæt på brugeren som muligt, men også behageligt.
8. Fastholdelsessystemets overkropssele skal fastgøres til køretøjets væg i en højde, der sikrer, at selestroppen er i midten af brugersens skulder og løber under skubbehåndtaget. (Fig. 27)

Bemærk: Kun en skuldersesele, der er fastgjort til køretøjets sidevæg, opfylder de nuværende krav til sikker fastspænding af brugeren.

8. Tilbehør

Bemærk: Oplysninger om installation findes i de respektive brugsanvisninger, som er vedlagt tilbehøret. Hvis brugsanvisningen mangler, kan du downloade den fra www.thomashilfen.com. Tilbehøret monteres/afmonteres ved hjælp af standardværktøj.

8.1 Montering af stropper

Klip ryglænets betræk op i de syede sømme afhængigt af den ønskede monteringshøjde.

Før de to øverste stropper gennem åbningerne i betrækket, og sæt dem ind gennem åbningerne i bagpladen. (Fig. 20)

Åbn velcrolukningen på bagsiden af rygpulstringenderefter stropperne i foldespænderne, og juster til den ønskede stroplængde. (Fig. 21)

De to nederste stroppender kan fastgøres til bagpladen bagpå med foldespænder.

(Fig. 22 / cirkel) Før stropperne til højre og venstre for rygpulstringen til det tilsvarende foldespænde, og fastgør dem. Luk rygpulstringen igen.

Tip: kan også justeres foran. Det gør du ved at i D-ringen for at forkorte bæltet

8.2 Abduktionsblok (fig. 29)

Abduktionsblokken er en spredningshjælp og støtter lårenes positionering. Den sættes fast i knæhøjde og forhindrer også, at benene ruller over.

8.3 Håndbøjle (fig. 30)

Håndbøjlen er placeret foran brugeren og giver ekstra støtte, når man sidder.

8.4 Terapibord (fig. 31)

Terapibordet består af en fast hylde, der er placeret foran brugeren. Forskellige terapeutiske aktiviteter kan udføres på terapibordet.

8.5 Thoraxpelotter, stive (fig. 32)

De stive Thorax-pelotter er fastgjort til den ønskede position på rygpladen og støtter brugerens overkrop til højre og venstre. Det forbedrer og understøtter kontrollen med overkroppen. Brugeren kan stadig bevæge sine arme frit.

8.6 Thorax-pelotter, fleksible (fig. 33)

De fleksible Thorax-pelotter fastgøres til den ønskede position på rygpladen og støtter brugerens overkrop til højre og venstre. Det forbedrer og understøtter kontrollen med overkroppen. Brugeren kan stadig bevæge sine arme frit. Begge puder kan bøjes lidt fremad og er forbundet med et bælte. Det giver brugeren ekstra støtte foran.

8.7 Pude til sidebeskyttelse (fig. 34)

Puderne til sidebeskyttelse er fastgjort til skubbehåndtagets siderør over et stort område. De beskytter meget aktive, rastløse brugere mod skader på understellet.

8.8 Sædeformindsker-sæt (fig. 35)

Sædeformindskereren reducerer sædedybden, sædebredden og Underlårs-længden og forlænger dermed produktets plejeperiode. Det består af 4 dele: Hovedpude, rygpude, bækkenpude, fodstøtte

8.9 Rygpude (fig. 36)

Rygpuden giver ekstra støtte til slanke brugeres overkrop takket være dens laterale polstring. Den er fastgjort til sædehynden i den nederste del af rygpladen og reducerer brystkassens bredde.

8.10 Bækkenpude (fig. 37)

Bækkenpuden giver ekstra støtte til slanke brugeres lår takket være dens sideværts polstring Den er fastgjort til sædepladens polstring og reducerer sædebredden.

8.11 2-punkts hoftese (fig. 38)

2-punktsbækkenbæltet er et enkelt positioneringshjælpemiddel til at stabilisere brugerens bækkenområde. Det løber vandret over brugerens lyske.

8.12 Sommerfuglebælte (fig. 39)

Sommerfuglebæltet er en polstret positioneringshjælp til overkroppen, især omkring skuldrene og bækkenet. Den "fleksible" version er lavet af særligt blødt materiale for at forhindre trykpunkter.

8.13 Siddevest (fig. 40)

Siddevesten er en polstret positioneringshjælp til overkroppen og giver ekstra støtte til brugeren takket være den store støtteflade. Den kan nemt åbnes forfra.

8.14 Siddebukser (fig. 41)

Siddebukserne er en polstret positioneringshjælp til bækkenområdet. Den støtter også placeringen af lårene og forhindrer, at benene ruller over.

8.15 Hovedpude (fig. 42)

Hovedpuden giver nem støtte til brugerens hoved. Den kan justeres i højden.

8.16 Fodrem (fig. 43)

Med de to fodremme placeres brugerens fødder direkte på fodstøttens fodplade. Fødderne kan ikke længere glide væk.

8.17 Fodhøjde (fig. 44)

Fodforhøjeren er en fast pude, der sættes direkte på fodstøtten. Den reducerer også underlårs-længden, hvis produktets mindste indstilling ikke er tilstrækkelig for brugeren.

8.18 Kuldebeskyttelse / vævet pels (fig. 45)

Kuldebeskyttelsen er en glidepose, der strækker sig fra sædet til Fodstøtten. Den "polstrede" version beskytter brugeren i køligt vejr. Versionen med "faux fur" beskytter brugeren i koldt vejr.

8.19 Transparent baldakin med benafdækning (fig. 46)

Den gennemsigtige baldakin med benovertræk beskytter brugeren og produktet mod vind og regn. Brugeren har frit udsyn til omgivelserne.

8.20 Vejrtag (fig. 47)

Vejrskærmen giver brugeren omfattende beskyttelse mod direkte sollys, blænding, vind og overstimulering fra visuelle og akustiske stimuli i omgivelserne. Plejepersonalet kan om nødvendigt brugeren gennem en klap.

8.21 Vejrtag med benafdækning (fig. 48)

Vejrskærmen giver brugeren omfattende beskyttelse mod direkte sollys, blænding, vind og overstimulering fra visuelle og akustiske stimuli i omgivelserne. Plejepersonalet kan om nødvendigt brugeren gennem en klap. Benovertrækket beskytter også brugerens ben og fødder.

8.22 Regndæksel (fig. 49)

Det gennemsigtige regnslag giver brugeren og produktet en omfattende beskyttelse mod fugt, når det regner. Regnslaget er en gennemsigtig beskyttelsespresenning og kan kun bruges sammen med et vejrsjl.

8.23 Parasol (fig. 50)

Parasollen er til højre eller venstre for chassiset. Den beskytter brugeren mod direkte sollys (inkl. UV-beskyttelse) og blænding^{8.24}

8.24 Vippehåndtag (fig. 51)

Vippehåndtaget til højre eller venstre for bagakslen. Det gør det lettere for plejepersonalet at manøvrere over lave forhindringer som kantsten og dørtærskler.

8.25 Kurv (fig. 52)

Kurven er monteret under chassiset. Den bruges til at transportere vigtigt udstyr under kørsel (vær opmærksom på den maksimale nyttelast).

8.26 Luftringe (fig. 53)

Luftringene reducerer vibrationer på ujævne overflader. Luftringene kan bruges i stedet for standarddækkene.

8.27 Oxygenholder (fig. 54)

Sifonholderen er designet til at holde sifonflasker og kan fastgøres højre eller venstre på stativet.

9. Technische Daten

Swifty

Sædedybde (med Sædeformindsker (tilbehør))	22 (17 cm) - 28,5 cm
Sædebredde (med Sædeformindsker (tilbehør))	34 cm (23 cm)
Ryghøjde	62 cm
min. Skulderhøjde (med Sædeformindsker (tilbehør))	37 cm (26 cm)
Underlårs-længde (med Sædeformindsker (tilbehør))	16 (12 cm) - 33 cm
Rygvinkel	90° til 115°
Fodvinkel	90°
Fast Sædehældning	+15°
Størrelse af fodstøtte (B x L)	31 x 18 cm
Totale mål (B x H x L)	61 x 102 x 98 cm
Foldede mål (B x H x L)	61 x 38 x 73 cm
Højde på skydehåndtag	80 - 119 cm
Hjulstørrelse drejelige hjul (foran)	7,5"
Hjulstørrelse (bag)	10"
Vægt	12,4 kg
Maks. bæreevne Kurv (tilbehør)	5 kg
Maks. brugervægt	35 kg

10. Specifikationer for materialer

Ramme: pulverlakeret aluminium Betræk:

100 % polyester

Det anvendte polstermateriale er "flamme hæmmende", testet i overensstemmelse med DIN EN 1021-1.

Graden af modstandsdygtighed over for antændelse i materialer og samlinger blev testet i overensstemmelse med standarden og vurderet som uskadelig.

11. Rengøring, vedligeholdelse og reparation

11.1 Rengøring, plejeinstruktioner og desinfektion i hverdagen

11.1.1 Polstring

Hynderne er nemme at tage af med et par enkle trin og kan vaskes separat. De består af et stofbetræk og evt. skumindlæg. Tjek, om betrækket har lynlås eller velcrolukning. Hvis det tilfældet, skal du åbne puden og fjerne skumindsatsen før vask. Vær også opmærksom på følgende plejeanvisninger.



Vi vil gerne gøre opmærksom på, at selv tekstiler af høj kvalitet kan falme på grund af langvarig og intensiv udsættelse for sollys eller hyppig vask.

I tilfælde af brugerskifte tilbyder producenten et "pudesæt til genbrug".

11.1.2 Velcrolukninger

For at bevare velcrolukningernes funktionalitet skal du børste velcrolukningerne en børste fra tid til anden. Luk eller dæk altid velcrolukningerne, når du vasker.

11.1.3 Plastdele

Plastdele på produktet kan rengøres og desinficeres med kommercielt tilgængelige sæber (neutral sæbe).

11.1.4 Metaldele

Metaldele på produktet kan rengøres og desinficeres med kommercielt tilgængelige sæber (neutral sæbe).

11.1.5 Desinfektion

Rengør betræk, plastdele og metaldele, før du desinficerer.

Tør alle plast- og metaldele af produktet af med et fugtigt desinfektionsmiddel. Der bør kun anvendes vandbaserede desinfektionsmidler. Følg producentens brugsanvisning, når du desinficerer.

Hynder og betræk skal desinficeres før hver genanvendelse. Brug et egnet rengøringsmiddel i overensstemmelse med retningslinjerne fra VAH (Verbund für Angewandte Hygiene e.V.), eller brug et "polstersæt til genbrug", som tilbydes af producenten.

11.2 Vedligeholdelse og inspektion af specialiserede forhandlere

11.2.1 Forberedelse

Produktet skal være ledsaget af en brugsanvisning. Hvis den ikke er, skal du bede om den fra producenten. Sæt dig ind i produktets funktioner. Hvis du ikke er fortrolig med produktet, skal du læse brugsanvisningen, før du tester. Rengør produktet, før du starter testen. Overhold plejeanvisningerne og de produktspecifikke testanvisninger i brugsanvisningen. Hvis du har yderligere spørgsmål, bedes du kontakte din autoriserede tekniske rådgiver eller Thomashilfen direkte.

Service og reparationer på produktet må kun udføres af specialiseret personale. Brugeren af dette produkt skal sørge for, at de foreskrevne eftersyn/vedligeholdelse udføres regelmæssigt og i god tid. Hvis en skade er synlig, skal brugeren aktivt informere os og straks få skaden udbedret af kvalificeret personale.

11.2.2 Vedligeholdelsesplan - årlig inspektion

	Rækkevidde	Funktion	Skader	Udskiftning
1	Sæde	👁 / 🔄	👁 / 🔄	
2	Fodstøtte	👁 / 🔄	👁 / 🔄	
3	Chassis	👁 / 🔄	👁 / 🔄	
4	Skubbestang	👁 / 🔄	👁 / 🔄	
5	Vinkeljusteringer	👁 / 🔄	👁 / 🔄	
6	Polstring		👁	🔄
7	Bælter	👁 / 🔄	👁 / 🔄	
8	Plastdele	👁 / 🔄	👁 / 🔄	
9	Skruer og møtrikker	👁 / 🔄	👁 / 🔄	
10	Hjul	👁 / 🔄	👁 / 🔄	
11	Bremse	👁 / 🔄	👁 / 🔄	
12	Mærkning		👁 / 🔄	
Tilbehør				
13	Polstring		👁	🔄
14	Bælter	👁 / 🔄	👁 / 🔄	
15	Justeringsmuligheder	👁 / 🔄	👁 / 🔄	
16	Plastdele	👁 / 🔄	👁 / 🔄	
17	Metaldele	👁 / 🔄	👁 / 🔄	
18	Skruer og møtrikker	👁 / 🔄	👁 / 🔄	
udført af:			am:	
👁 = Inspektion 🔄 = Genbrug ✓ = Inspektion afsluttet				

11.3 Reservedele

Der må kun bruges originale reservedele til reparationer. En liste over reservedele kan findes online på www.thomashilfen.com. For at få de korrekte reservedele eller for eventuelle tekniske tilbagekaldelser har vi altid brug for serienummeret / UDI-PI og den nøjagtige UDI-DI.

Afmontering/montering af reservedele må kun udføres af specialiseret personale! Hvis det er nødvendigt at returnere produktet, skal du sørge for, at det er pakket forsvarligt ind til transport.

11.4 Opbevaring

Opbevar produktet på et sikkert sted, når det ikke er i brug. Placer ikke tunge genstande på produktet under opbevaring. Beskyt produktet mod vejrpåvirkninger som regn, stærkt sollys og frost. Hvis produktet er vådt, skal du tørre metal- og plastdele af og tørre betrækket, før du opbevarer produktet.

11.5 Bortskaffelse af affald

Hvis produktet ikke længere kan bruges på grund af dets tilstand eller har nået slutningen af sin levetid, kan det genbruges hos det lokale affaldsselskab. Overhold de lokale regler for genbrug og bortskaffelse.

12. EU-overensstemmelseserklæring

Vi erklærer hermed på eget ansvar, at dette produkt, eventuelle varianter og tilbehør er i overensstemmelse med de grundlæggende bestemmelser. En aktuel EU-overensstemmelseserklæring kan downloades www.thomashilfen.com eller rekvireres direkte fra os.

13. Garanti

Thomashilfen tilbyder dig to års lovpligtig garanti på dette produkt. Perioden begynder på tidspunktet for levering af varerne. Garantien dækker alle krav, der forringer funktionen. Dette omfatter ikke skader forårsaget af forkert brug (f.eks. overbelastning) eller naturlig slitage.

14. Brugbar levetid

Produktet har en levetid på op til 6 år, hvis det vedligeholdes korrekt og regelmæssigt i overensstemmelse med producentens anvisninger. Produktet kan bruges ud over denne periode, hvis det i en sikker og teknisk perfekt tilstand. Opbevaringsperioder hos specialforhandlere er ikke medregnet i levetiden.

Den teoretiske levetid er ikke en garanteret levetid. Den afhænger af brugsintensiteten og skal altid vurderes fra sag til sag af specialforhandleren.

Levetiden omfatter ikke sliddele som indtræk, betræk, hjul, bremseklodser osv.

15. Levetid

Produktet har en levetid på 8 år eller 2 genbrug (3 brugere), hvis de betingelser, der er angivet for levetiden, er opfyldt. Levetiden består af levetiden og opbevaringstiden mellem genbrug.

16. Genbrug

Produktet er egnet til genbrug. Produktet skal altid rengøres og desinficeres omhyggeligt, før det gives videre til den næste bruger. Produktets tilstand skal kontrolleres for slitage og skader af uddannet specialpersonale. Reklamationer skal udbedres for at sikre fortsat sikker brug af produktet. Brugsanvisningen er en del af produktet og skal gives videre til den nye bruger.

17. Distributør



Birdhouse

Peder Skrams Vej 1
5220 DK-Odense SØ.
Phone: +45 60139399

support@birdhouse.dk
www.birdhouse.dk





Thomas Hilfen für Körperbehinderte GmbH & Co. Medico KG
Walkmühlenstraße 1 · 27432 Bremervörde · Germany
Phone: +49 (0) 4761 8860 · Fax: +49 (0) 4761 886-19
E-Mail: info@thomashilfen.de · www.thomashilfen.de